

Primo tratto

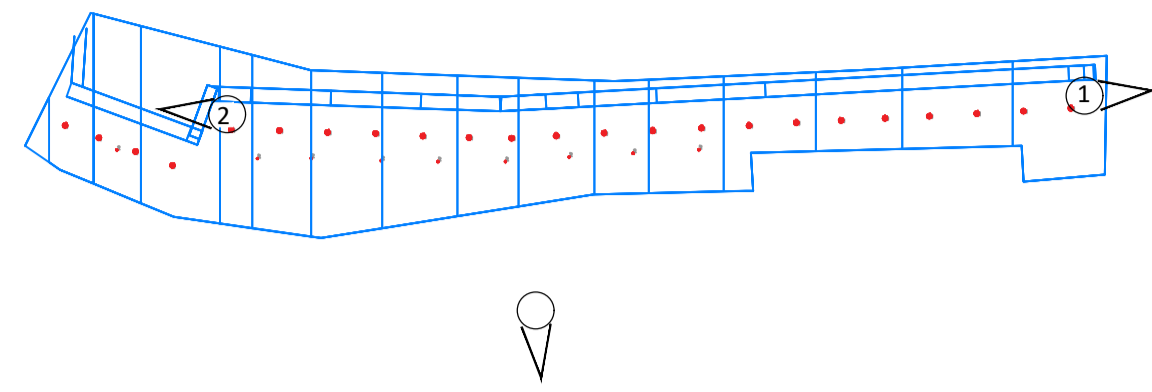

Tipico apparecchio ad incasso a pavimento/terreno per sorgenti LED, corpo e controcausa, IP68

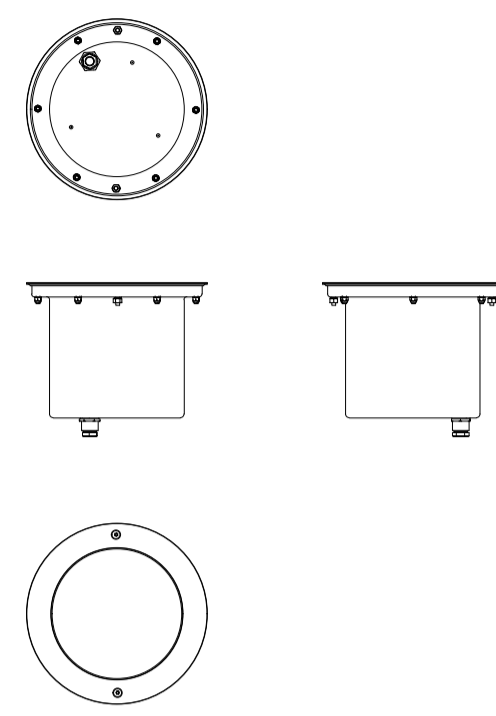

Fotometria tipo ottica LED Wall Washer 3000k

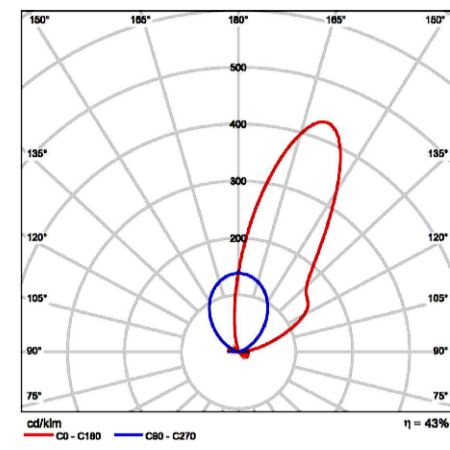

Sviluppo complessivo mura - simulazione illuminazione Vista complessiva 1

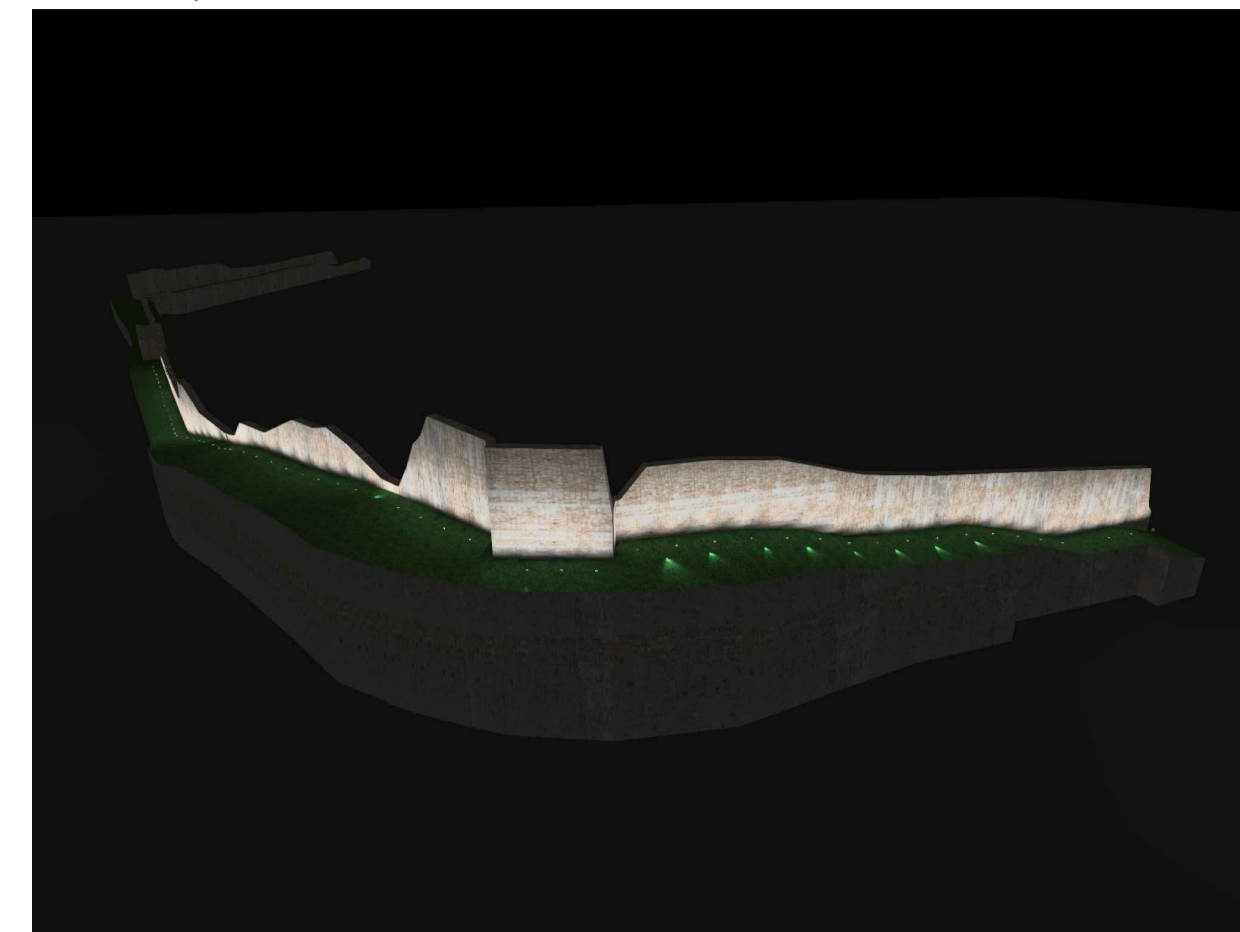

Primo tratto - simulazione illuminazione

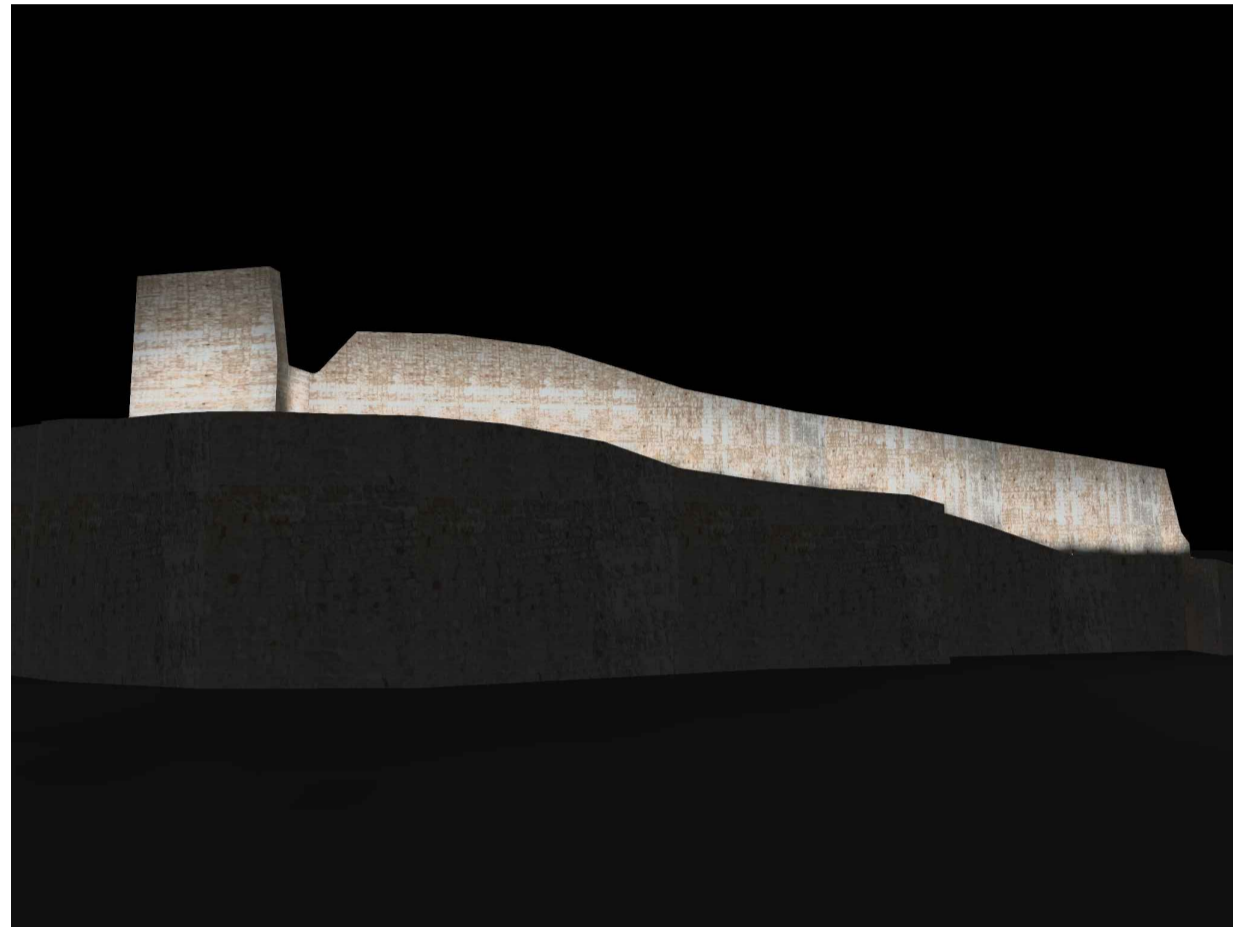

Tipico apparecchio segnappasso ad incasso a pavimento/terreno per sorgenti LED, IP68

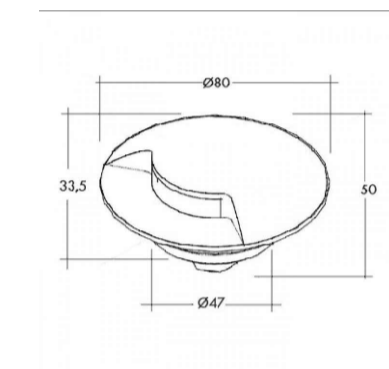

Fotometria tipo segnappasso LED 3000k

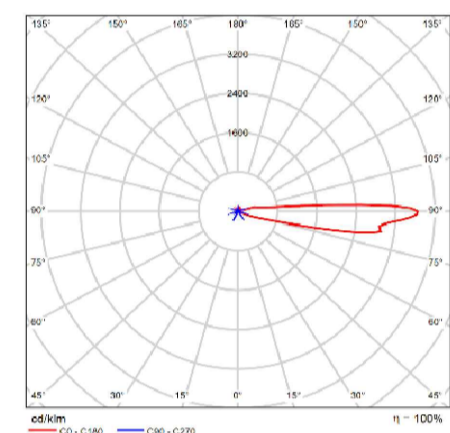

Sviluppo complessivo mura - simulazione illuminazione Vista complessiva 2

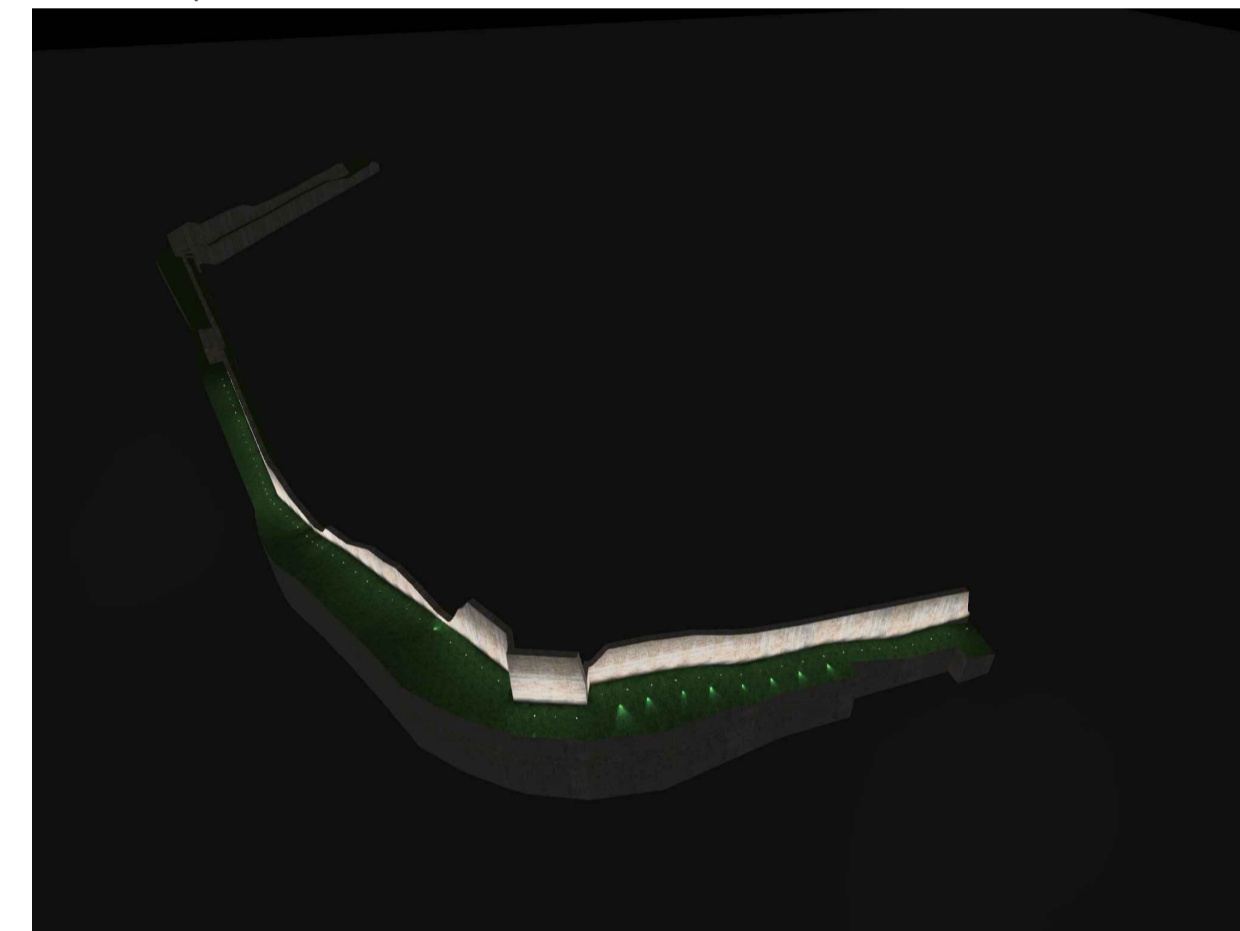

Primo tratto - falsicolori

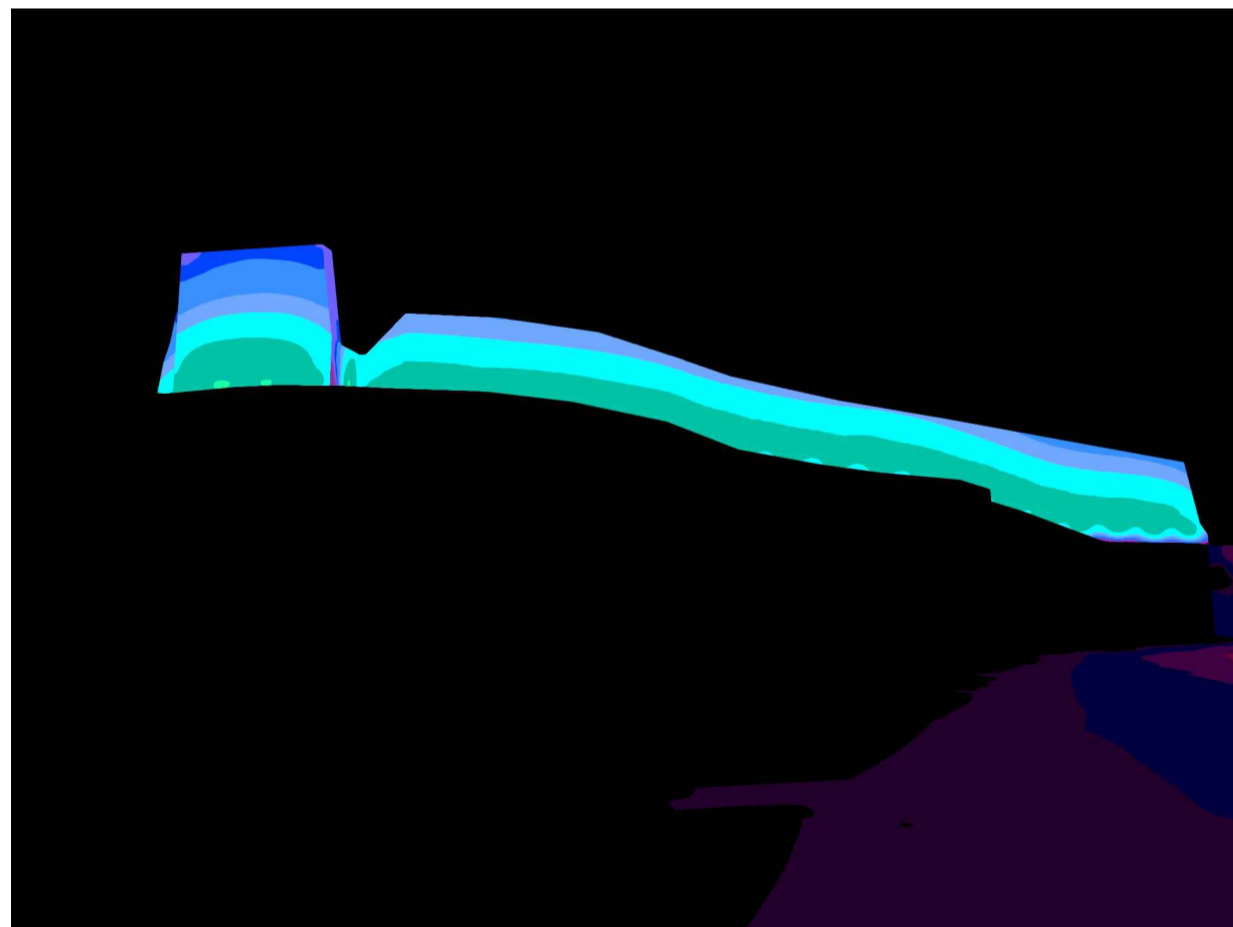

NOTE PROGETTUALI:

- si riporta nel dettaglio lo studio relativo al primo tratto, assunto come campione
- apparecchi ad incasso, passo tipico 2,6 m, distanza da parete tipica 1,4 m
- regolare in base all'altezza della parete muraria distanza e passo
- valutazioni accurate da eseguire in cantiere
- considerati colori e materiali della parete muraria, illuminamento proposto di circa 100 lx
- rispetto L.R. n.15/07 e s.m.i."Misure urgenti in tema di contenimento dell'inquinamento luminoso, per il risparmio energetico nelle illuminazioni per esterni e per la tutela dell'ambiente e dell'attività svolta dagli osservatori astronomici", art.8 comma 10.

Primo tratto e Secondo tratto

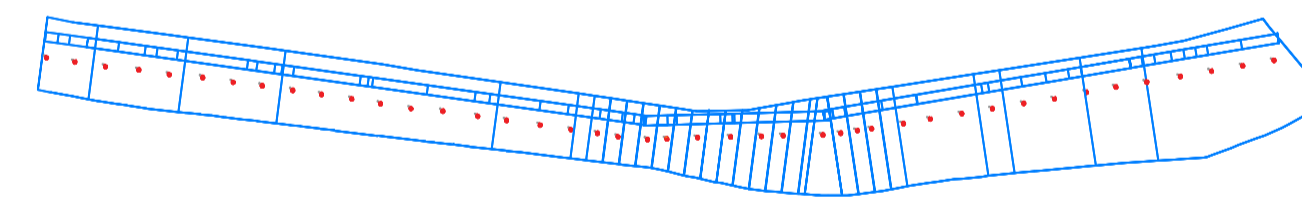

Primo tratto - Vista interna 1

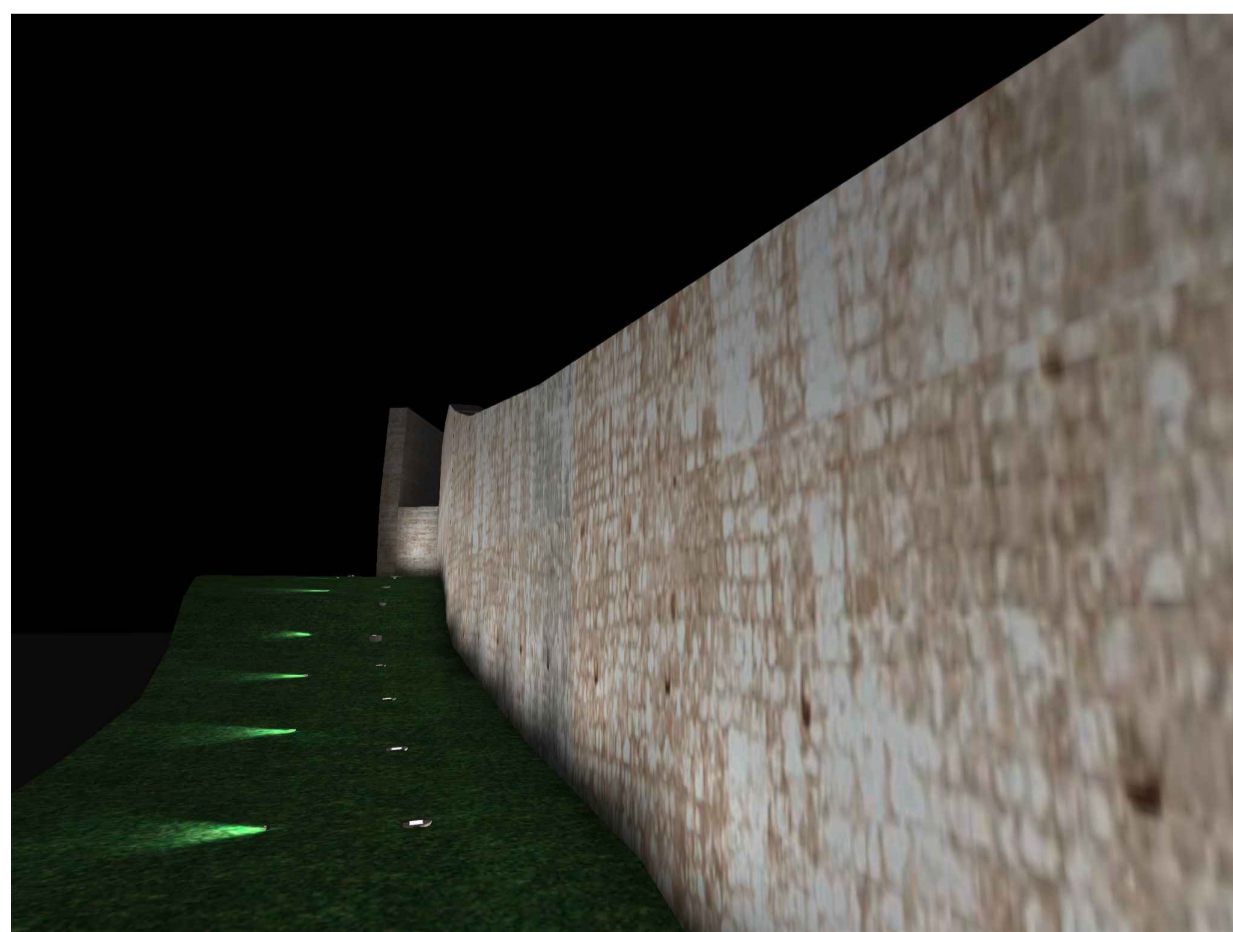

Primo tratto - Vista interna 2

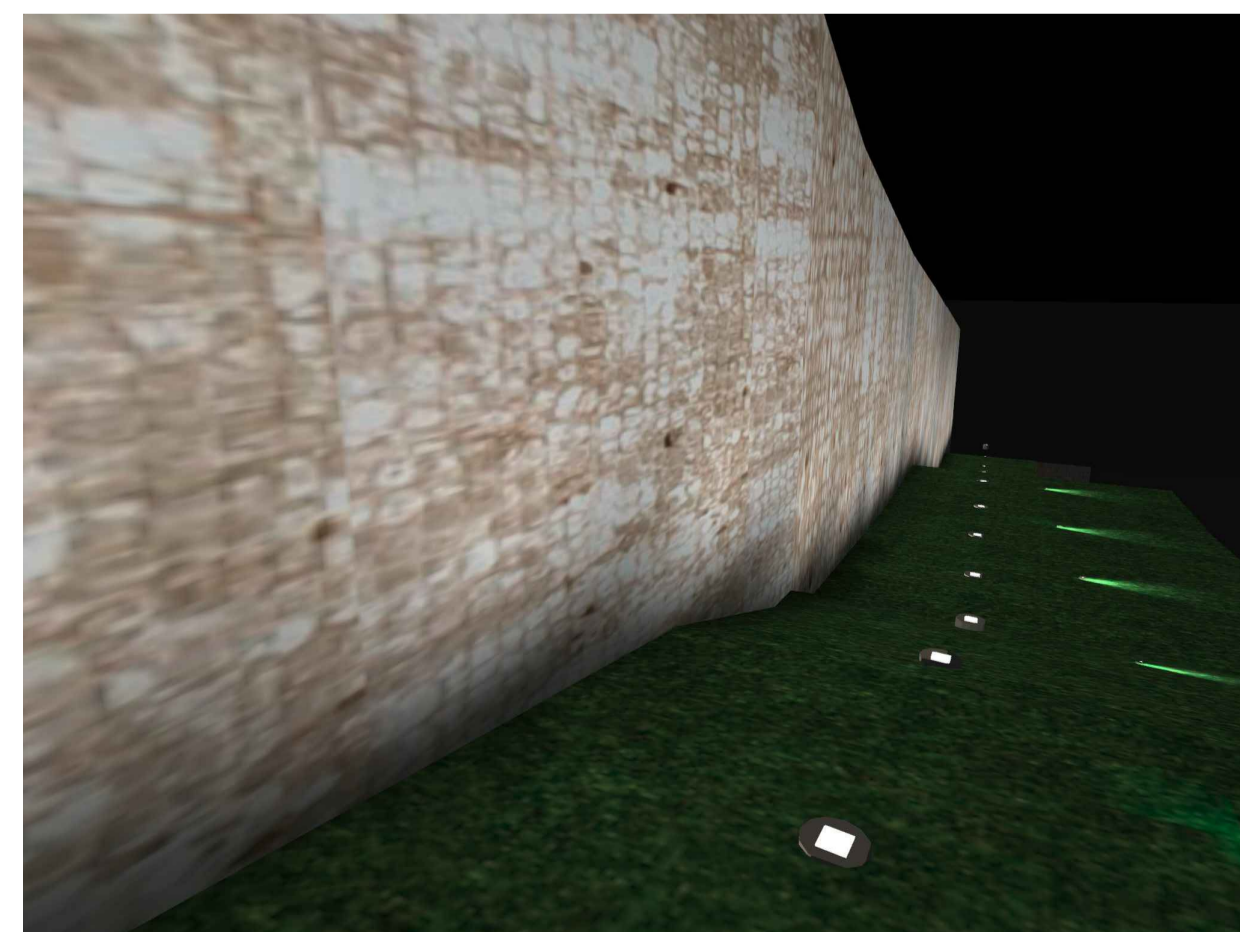

Primo tratto e Secondo tratto - simulazione illuminazione

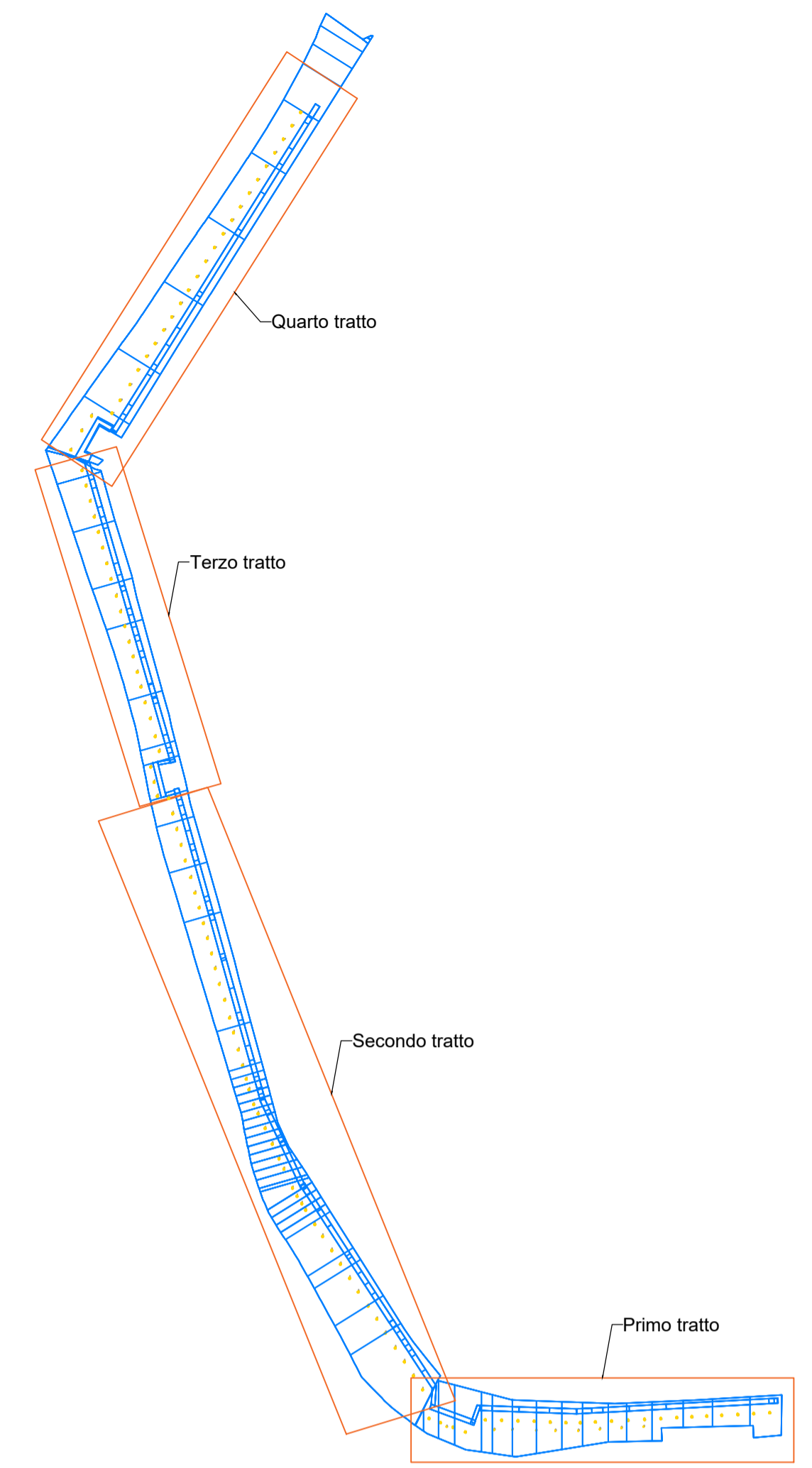
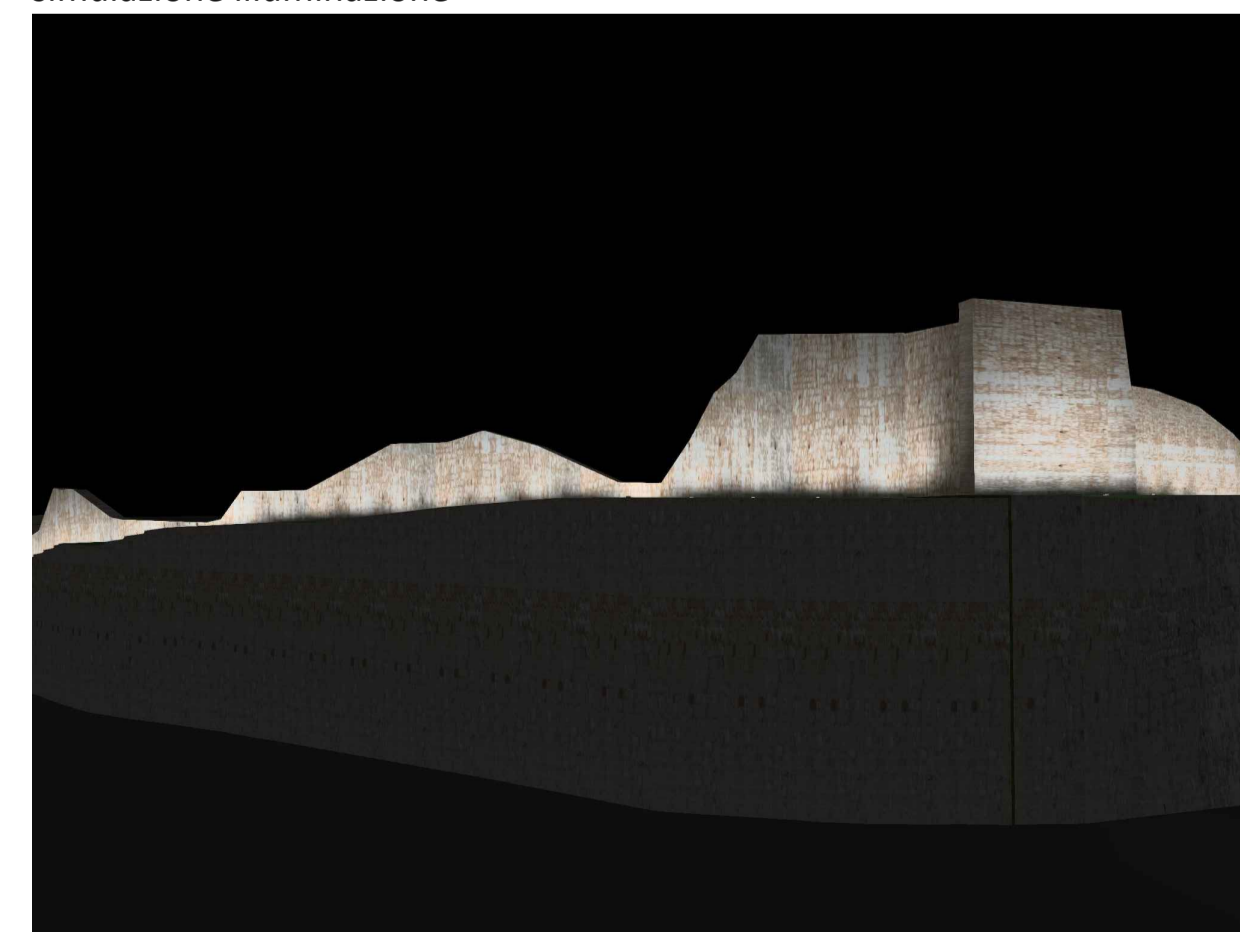

STUDIO ROSELLI E ASSOCIATI
studio di ingegneria

REGIONE FRIULI VENEZIA GIULIA
PROVINCIA DI UDINE
COMUNE DI VENZONE

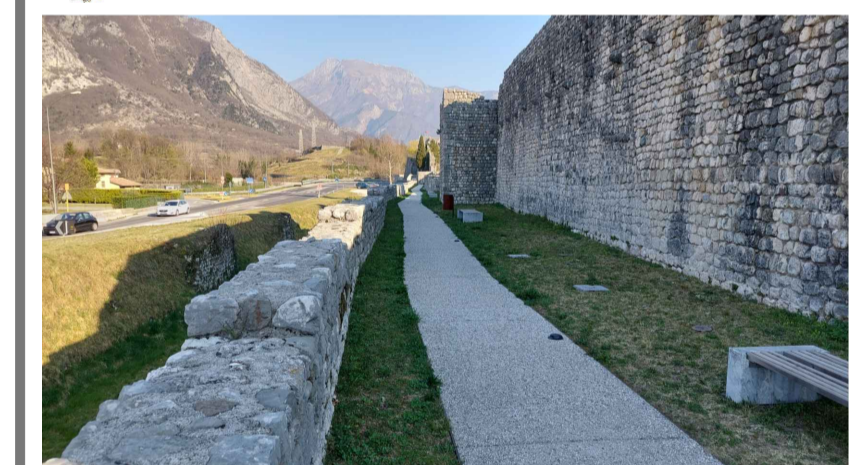

INTERVENTI DI EFFICIENTAMENTO ENERGETICO E
COMPLETAMENTO DEL PARCO URBANO DEL CAPOLUOGO
COMUNALE - LOTTO 1
CUP I44H21000020001

PROGETTO DEFINITIVO

COMMITTENTE
Comune di Venzone
Piazza Municipio, 1
33010 - Venzone (UD)

PROGETTISTA
dott. ing. Cristiano Roselli della Rovere

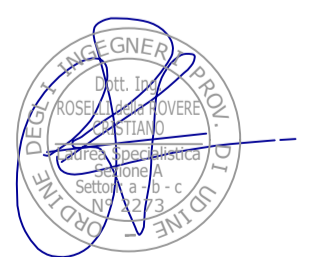

TITOLO
IMPIANTO ELETTRICO - ILLUMINAZIONE MURA PERIMETRALI
SIMULAZIONI E MATERIALI

SCALA	DATA	INC	TAV	REV
---	12/01/2023	RA810	PD	ELT-02
REV	DATA	DESCRIZIONE	REDATTO	
0	12/01/2023	Prima emissione	F. Panzocchi	0

via Mannin 9 - 33100 UDINE - Tel. +39 0432 230208 - Fax +39 0432 260337 - info@roselliasociati.it - info@pro.roselliasociati.it - C.F. - P.IVA - 02830650303